

SECTION B-B

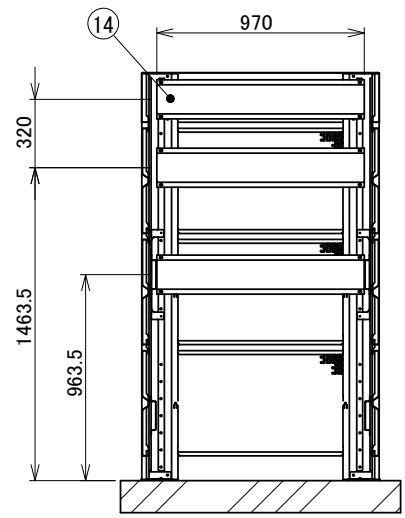

SECTION A-A

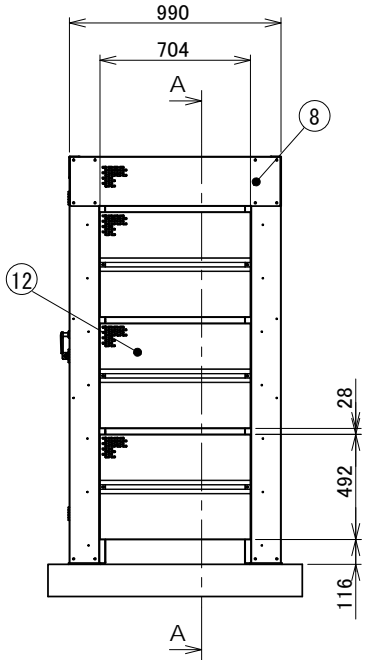
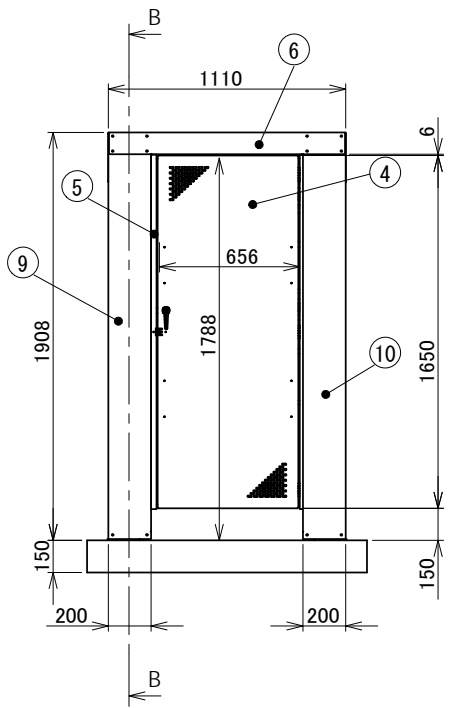

承認図

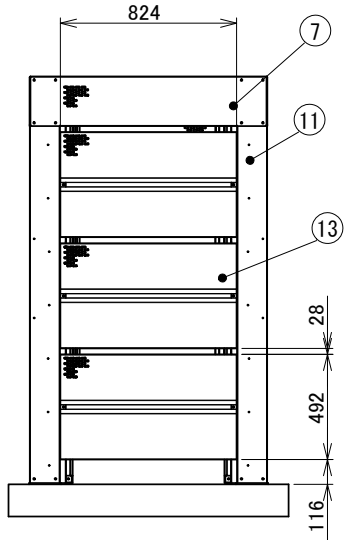

15	横棧	4	高耐食めっき鋼板
14	横棧	3	高耐食めっき鋼板
13	パネル(824)	3	高耐食めっき鋼板
12	パネル(704)	6	高耐食めっき鋼板
11	後柱	2	高耐食めっき鋼板
10	前柱 R	1	高耐食めっき鋼板
9	前柱 L	1	高耐食めっき鋼板
8	側枠	2	高耐食めっき鋼板
7	後枠	1	高耐食めっき鋼板
6	前枠	1	高耐食めっき鋼板
5	戸当り枠	1	高耐食めっき鋼板
4	扉	1	高耐食めっき鋼板
3	後土台	2	高耐食めっき鋼板
2	前土台 R	1	高耐食めっき鋼板
1	前土台 L	1	高耐食めっき鋼板
部品番号	品名	個数	記事

図名	YF-200D 納入仕様書1	図番	YF-200D-01-01
表面処理	アイボリー色	 株式会社 ホクオン	

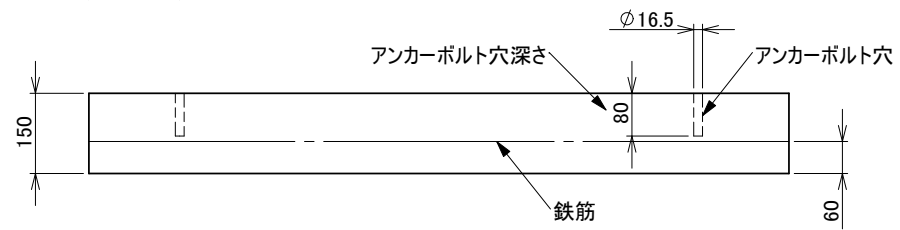
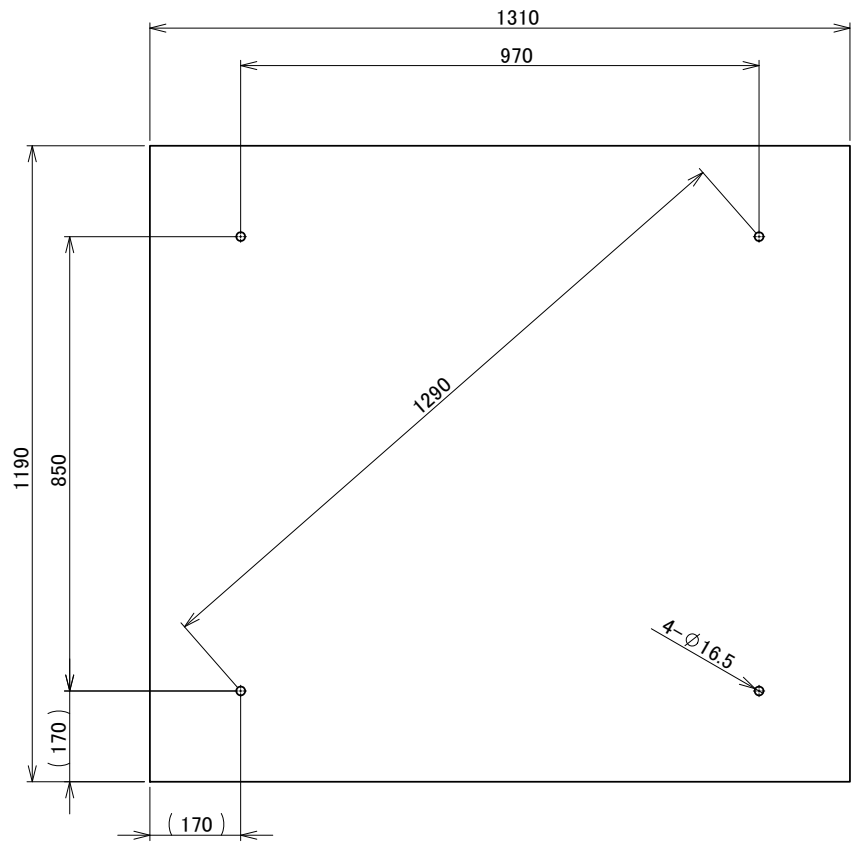

承認図

図名	YF-200D 基礎伏図	図番	YF-200D_B-01-00
表面処理	-	 株式会社 ホクエイ	