

本図は、“50IW+50LW縦2連結型用繋ぎ部材”と“PTS-50IW”と“PTS-50LW”を組合せした図です。
 (“50IW+50LW縦2連結型用繋ぎ部材”のみでは組立できません)

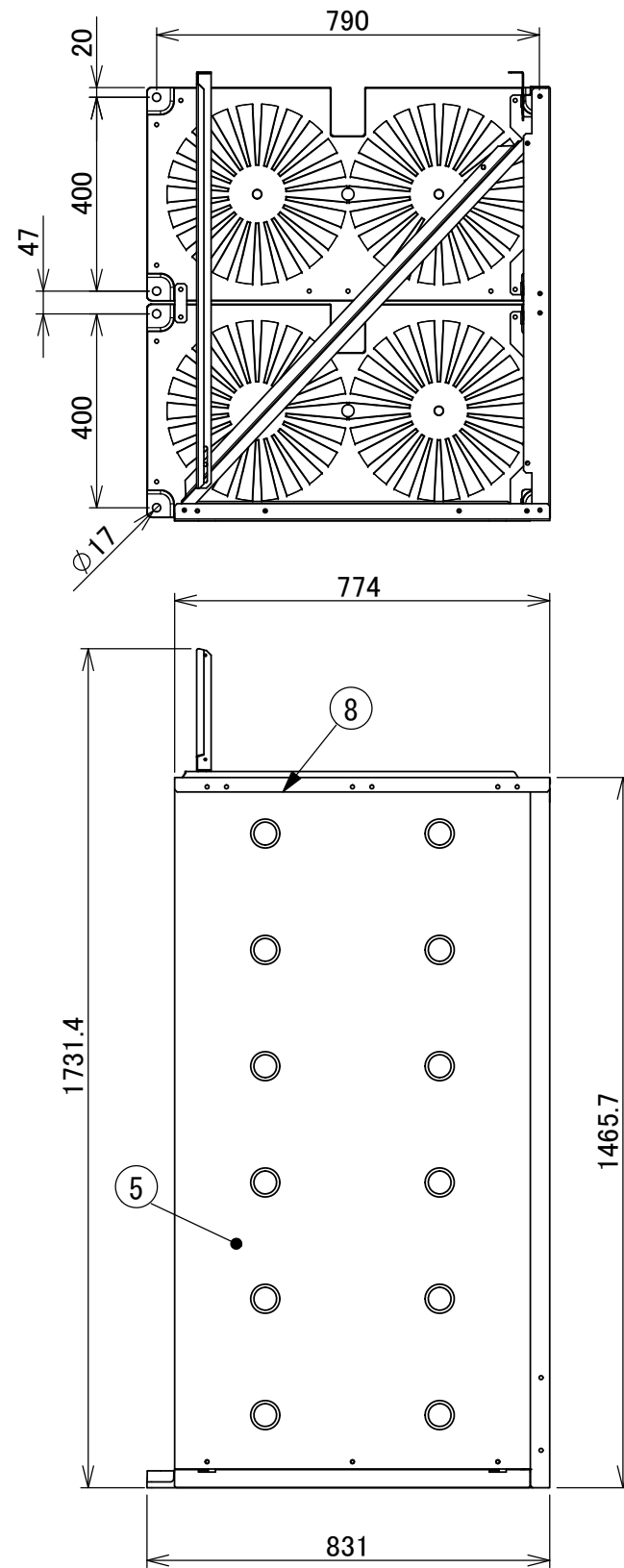

承認図

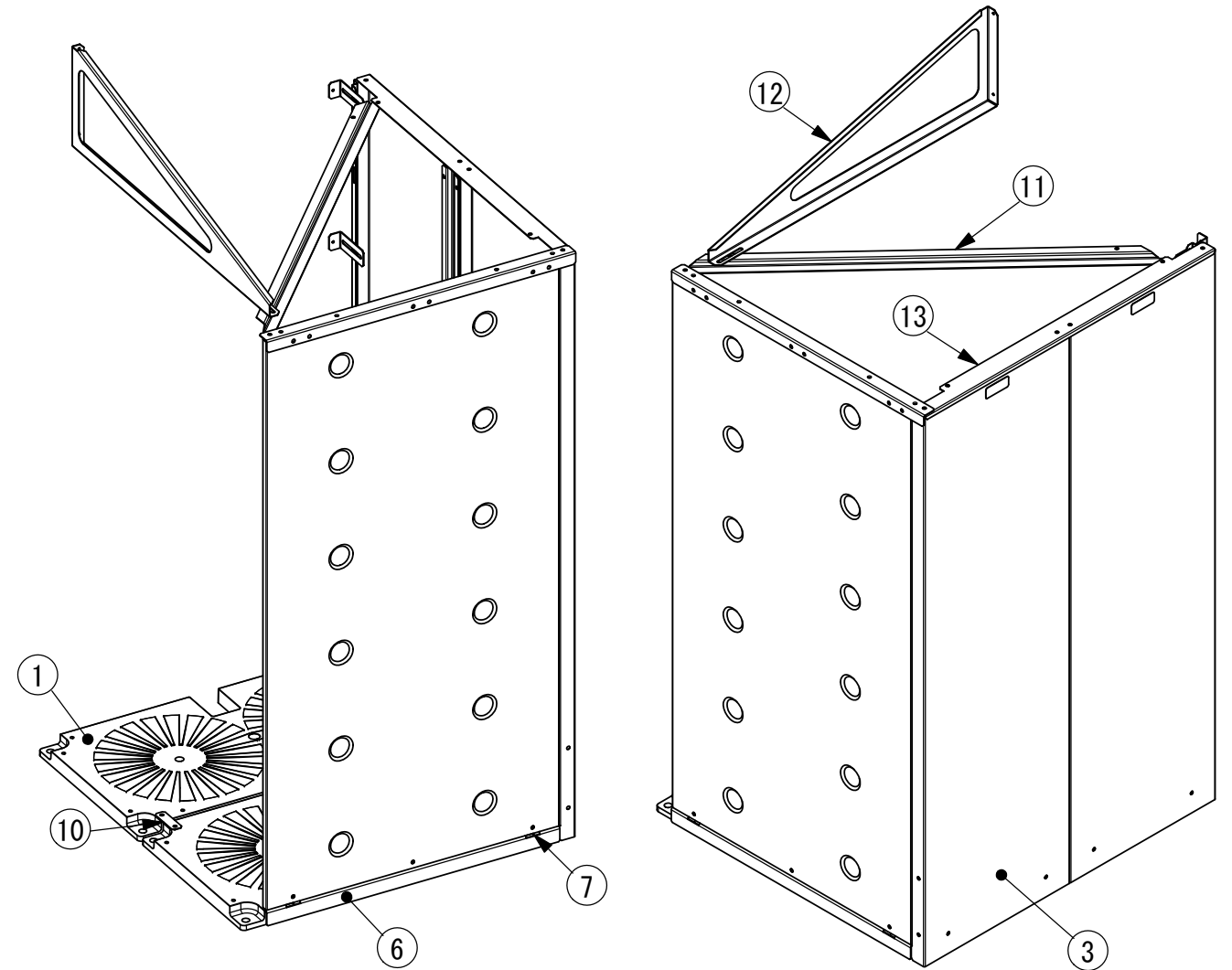

9~13が、“50IW+50LW縦2連結型用繋ぎ部材”になります

部品番号	品名	個数	材質	板厚
13	連棟用補強	1	SGMCC	1.2
12	三角補強	1	SGMHC	1.6
11	ブレース金具	1	SGMHC	1.6
10	連棟用開き止め	1	SGMCC	1.2
9	連棟塞ぎ板	1	SGMCC	1.2
8	パネル補強	1	SGMHC	1.6
7	抜き差し金具	1	SGMHC	2.3
6	土台塞ぎ板(前)	1	SGMHC	2.3
5	前パネル	1	SGMCC	0.8
4	スライド固定金具	2	SGMHC	1.6
3	側板	2	SGMCC	1.2
2	土台金具	2	SGMHC	2.3
1	容器マット2本用	2	PP	

図名	50IW+50LW縦2連結				図番	50IW+50LW縦2連結-00	
尺度	-	製図	山田	検図	木下	単位	mm
表面処理	アイボリー色		日付	2021/1/6		株式会社 赤クワイ	

1	材質をJIS表記に変更	2021/01/06
番号	改訂内容	日付